



Cubettato perfetto ad alta resa: CASEUS basic



La cubettatrice CASEUS basic nasce da progetto provvista di speciali cilindri igienici, per prevenire eventuali fuoriuscite di olio idraulico all'interno della camera di taglio.



CASEUS basic garantisce un cubettato di elevata qualità delle sezioni di taglio dei prodotti.



La macchina è in grado di tagliare formati anche estremamente piccoli grazie ad un sistema regolato da sensori che leggono l'avanzamento del prodotto (opzionale).



Gouda, Emmental oppure Mozzarella: CASEUS basic taglia e cubetta indifferentemente qualunque tipologia di formaggio.



Le griglie di taglio sono state appositamente progettate per le diverse applicazioni di taglio di formaggi.



La cubettatrice è facilmente regolabile per essere adattata alle diverse consistenze dei formaggi.

La cubettatrice CASEUS BASIC è stata appositamente progettata per l'esecuzione di cubettato e striscioline, in risposta ai requisiti di taglio dei formaggi.

I formaggi possono essere cubettati, tagliati a strisce oppure grattugiati. La CASEUS basic è la cubettatrice specializzata per il taglio di formaggio con una resa produttiva fino a 2,0 t/h (valore teorico massimo). L'alimentazione del prodotto nella camera di taglio avviene manualmente, con un avanzamento massimo dello spintore di 50 mm.



Dotata di canale di drenaggio liquidi utile, ad esempio, per lo scolo dell'acqua di risciacquo.



Sono possibili tagli con lunghezze variabili da 1 a 50 mm.

CASEUS basic – Cubettatrice a risparmio energetico

Oltre all'elevata qualità di esecuzione del taglio, il controllo automatico della pressione di avanzamento dello spintore consente è determinante per il risparmio energetico. In funzione dell'applicazione, a parità di velocità di avanzamento, viene richiesta una pressione inferiore rispetto ad altri sistemi concorrenti.

Specifiche tecniche:

Max prestazione t/h (Valore teorico massimo)	2,0
Lunghezza di taglio (mm)	1–50 (avanzamento spintore)
Massima velocità lama di taglio	300 cicli/min.
Dimensioni (mm)	
L/W/H (mm)	1.902/1.731/1.280
Potenza (kW)	4,7
Sezioni griglie di taglio (mm)	4/5/6/8/10/12/15/17/20/24/30/40/60
Peso (kg)	670
Accessori per prodotti specifici	Su richiesta

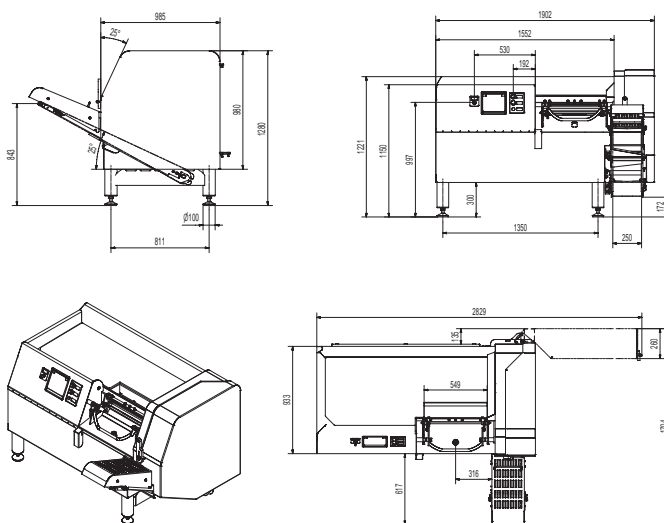

La CASEUS basic è disponibile anche con bilancia per il controllo peso (optional).



L'inserto della camera di taglio può essere facilmente sostituito in caso di danneggiamento.



Il carrello porta-accessori è una valida e semplice soluzione per riporre ordinatamente i componenti smontabili della cubettatrice (optional).

I benefici a colpo d'occhio:

- Ottima esecuzione della cubettatura grazie al sistema automatico di controllo della pressione. Regolazione della macchina per differenti consistenze di formaggio
- Resti di formaggio ridotti al minimo: uno speciale punzone di avanzamento chiude ermeticamente la camera di taglio
- Speciali raschiatori garantiscono una efficace pulizia del nastro di uscita del prodotto
- Precisione di taglio per cubettato oppure striscioline di carne a peso fisso
- Sistema di comando ergonomico a una mano per chiudere la camera di preimpimento; dimensioni della camera 550 x 116 x 118 mm (lunghezza x larghezza x altezza)
- Soluzione con un eccezionale rapporto costi-benefici, oltre ad una qualità di lavorazione elevata per applicazioni di fascia media

www.treif.com/italy

SEDE CENTRALE:

TREIF Maschinenbau GmbH
Südstraße 4
D-57641 Oberlahr
Tel. +49 2685 944 0
Fax +49 2685 1025
E-Mail: info@treif.com

LE NOSTRE SEDI:

TREIF S.A.R.L.
22, rue des Tuileries
F-67460 Souffelweyersheim
Tel. +33 3 8818 4018
Fax +33 3 8818 4019
E-Mail: info-france@treif.com

TREIF USA Inc.
230 Long Hill Cross Road
USA-Shelton CT 06484
Tel. +1 203 929 9930
Fax +1 203 929 9949
E-Mail: treifusa@treif.com

TREIF U.K. Ltd.
4 Europa Park
Croft Way Eastways
GB-Witham Essex CM 8 2FN
Tel. +44 1376 504060
Fax +44 1376 504070
E-Mail: info@treif.co.uk

TREIF in Belgio
Villalaan 21
B-9320 Aalst
Tel. +32 53 770813
Fax +32 53 789666
E-Mail: jo.luypaert@treif.com

TREIF China
TREIF Maschinenbau GmbH
Room 212, No. 188 Zhangyang Rd.
PRC-Shanghai, 200120 China
Tel. +86 21 5879 8255
Fax +86 21 5879 8256
E-Mail: treif.china@treif.com