



## Comptez sur un rendement élevé: avec la portionneuse de précision FALCON conti



Le chargement est réalisé de manière constante grâce à un tapis convoyeur. Les produits sont automatiquement alimentés dans la zone de coupe.



La FALCON conti coupe des produits (même osseux) selon le poids ou l'épaisseur de coupe de référence.



Le système de fixation du produit contribue à la stabilité du produit – une condition fondamentale pour des résultats de coupe de grande qualité.



La griffe intelligente détecte quels emplacements du produit à trancher sont plus durs (c'est-à-dire osseux). La griffe passe juste dessus. Les autres crochets maintiennent la viande avec stabilité.



La FALCON conti est également la solution idéale lorsqu'elle est chargée en continu pour une épaisseur de tranches constante (sans poids fixe).

La portionneuse FALCON conti qui est alimentée en continu par le biais d'un tapis convoyeur, atteint des résultats de grande qualité en termes de poids même avec des produits osseux, comme des côtelettes par exemple. Grâce à sa précision, vous pouvez compter sur un rendement constant à un niveau élevé.



Le couteau-faucille breveté est maintenu entre deux plaques en inox. Grâce au guidage en sandwich, les fausses coupes sont évitées et le rendement est augmenté.



L'écart toléré par rapport au poids théorique est défini par l'opérateur. Les tranches en-dehors de la tolérance sont automatiquement écartées.

Cette performance est également applicable lorsque vous souhaitez couper vos produits avec la FALCON conti uniquement à une certaine épaisseur de coupe sans aucun poids de référence.

## Durée de conservation plus longue du produit

Grâce à la compatibilité d'exploitation de la machine sur une chaîne de production, une ligne frigorifique et hygiénique non interrompue est ainsi créée. Un faible contact avec les produits permet une conservation plus longue.

### Indications techniques:

Nombre de coupes max./min.	550
Section de chargement (xL) (mm)	260 x 155; 220 x 155
Longueur max. de chargement (mm)	1.000
Dimensions de la machine (mm)	
Longueur avec / sans balance et station de tri avec ou sans balance	4.442/5.662/6.475
Largeur / Hauteur	1.377/1.858
Puissance connectée (kW)	8,6 sans balance; 9,6 avec balance
Applications	Jusqu'à -4 °C
Poids machine (50 HZ/60 Hz) (kg)	1.036
Balance avec trieur équipée de 2 vérins éjecteurs (kg)	510
Accessoires spécifiques (p. ex. Viande fraîche)	En option

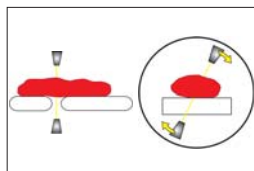
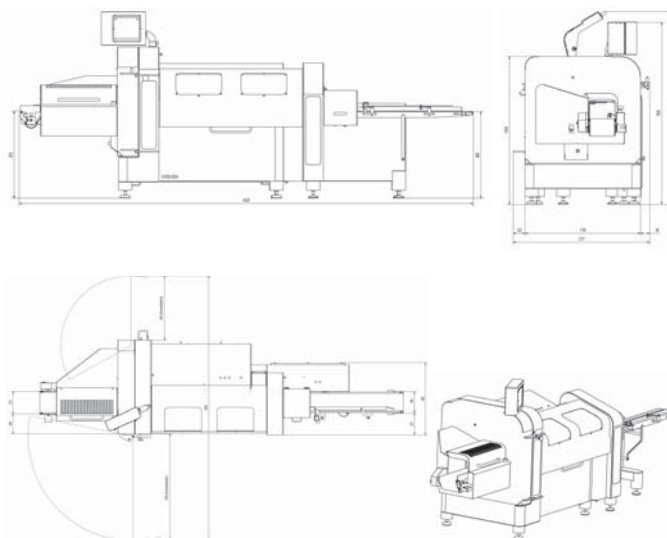

La technologie du scanner est la «pièce maîtresse». Les scanners mesurent le produit à trancher de tous les côtés sur 360°.



Des produits jusqu'à une longueur de 1.000 mm peuvent être traités. Une stabilité supplémentaire est fournie pour des produits osseux.



L'unité de groupage permet le paquetage de produits sans os ainsi que l'éjection de tranches individuelles ne correspondant pas au poids cible.

### Vos avantages en aperçu:

- Alimentation continue – Compatibilité sur chaîne de production – Résultats de poids top – Rendement élevé constant
- Portionner un produit dans différents poids à l'aide d'un bouton
- Également optimale pour la coupe selon l'épaisseur de tranche sans poids de référence
- Système de coupe extrêmement flexible avec différents modules en option comme la balance de prépesage/l'obturateur de dépose dynamique pour la dépose individuelle des tranches de produits osseux, congelés durs ou très solides/unité de groupage/balance/station de tri/dépose automatique
- Station de tri de contrôle-de pesée avec éjecteur(s), p. ex. pour la mise au rebut des tranches en surpoids ou en sous-poids (en option)
- Unité de groupage pour le paquetage de produits sans os (en option)
- Obturateur de dépose dynamique pour la dépose individuelle des tranches (en option)
- FALCON conti robotic: tri et de dépose entièrement automatique grâce à la technologie robotisée (82 prises/min max; sur demande)

[www.treif.com/france](http://www.treif.com/france)

#### SIEGE SOCIAL:

**TREIF Maschinenbau GmbH**  
Südstraße 4  
D-57641 Oberlahr  
Tel. +49 2685 944 0  
Fax +49 2685 1025  
E-Mail: info@treif.com

#### NOTRE FILIALE:

**TREIF S.A.R.L.**  
22, rue des Tuileries  
F-67460 Souffelweyersheim  
Tel. +33 3 8818 4018  
Fax +33 3 8818 4019  
E-Mail: info-france@treif.com

**TREIF USA Inc.**  
230 Long Hill Cross Road  
USA-Shelton CT 06484  
Tel. +1 203 929 9930  
Fax +1 203 929 9949  
E-Mail: treifusa@treif.com

**TREIF U.K. Ltd.**  
4 Europa Park  
Croft Way Eastways  
GB-Witham Essex CM 8 2FN  
Tel. +44 1376 504060  
Fax +44 1376 504070  
E-Mail: info@treif.co.uk

**TREIF en Belgique**  
Villalaan 21  
B-9320 Aalst  
Tel. +32 53 770813  
Fax +32 53 789666  
E-Mail: jo.luybaert@treif.com

**TREIF China**  
TREIF Maschinenbau GmbH  
Room 212, No. 188 Zhangyang Rd.  
PRC-Shanghai, 200120 China  
Tel. +86 21 5879 8255  
Fax +86 21 5879 8256  
E-Mail: treif.china@treif.com