

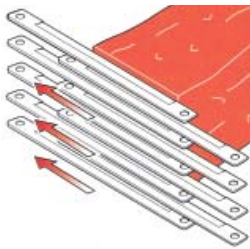

FLEXON : aussi variée que les souhaits de ses clients



Afin que les produits délicats puissent être soigneusement coupés à la forme exacte, la grille à double course met à disposition des longueurs de coupe doubles pour une faible pression de coupe.



Coupe en cisaille : l'écart minimum entre la lame de tranchage et le cadre des grilles contribue à d'excellents résultats de coupe et empêche que des chaînettes de viande se forment.

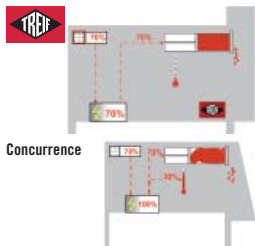

Concurrence

Grâce au système hydraulique breveté DHS, la conservation des produits à trancher est prolongée (plus faible dégagement de chaleur de la machine, formation de bactéries moins importante).



Différents produits peuvent être finement ou grossièrement râpés, par exemple le fromage, le raifort, les carottes ou le chou en salade.



Le couplage du moteur est automatiquement réalisé après la mise en marche de la machine.



Une tâche classique de la FLEXON : la découpe de viande de porc en lanières.



Le couteau transversal se déplace par mouvement radial. C'est uniquement ce mouvement qui permet l'utilisation pratique à une main.



La FLEXON est polyvalente et coupe également des concombres par exemple.

Avec la FLEXON il est possible de répondre aux besoins variés des entreprises artisanales et de moyenne importance ainsi qu'aux demandes des cuisines industrielles.

La viande, la charcuterie et le fromage peuvent être coupés en dés, en cubes et en lamelles, le fromage peut être par exemple aussi râpé ou les pommes de terre et les concombres coupés en tranches. La machine traite des produits d'une longueur maximale de 550 mm et atteint une performance de 1 400 kg/heure maximum (valeur maximale théorique).

La FLEXON facilite le travail de l'opérateur

Le système de commande à une main pour la fermeture des chambres de pré-remplissage est ergonomique. Avec une seule main, l'opérateur est en mesure d'actionner la poignée de fermeture pour l'avance du couteau transversal.

Indications techniques:

Rendement t/h (valeur maximale théorique)	1,4
Longueur maximale de coupe (mm)	0,5-32
Dimension de la machine (mm)	
Longueur/Largeur/Hauteur (mm)	1.517/748/1.050
Puissance connectée (kW)	1,2
Jeu de grille (mm)	4/5/6/8/10/12/14/16/20/24/32/48
Poids (kg)	230
Accessoires spécifiques	En option

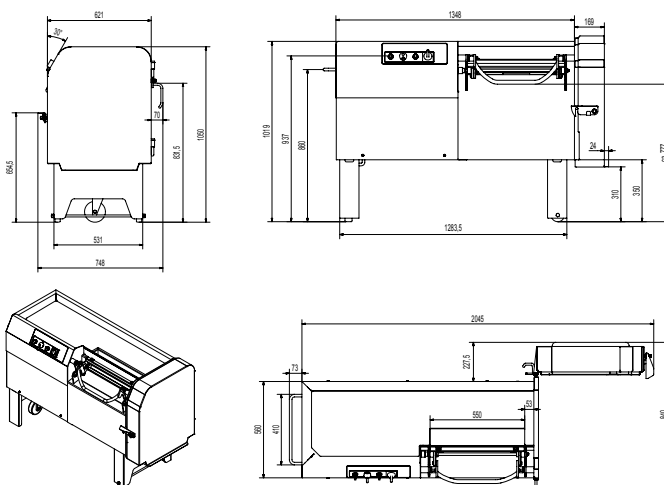

La performance peut être accrue avec la lame double.

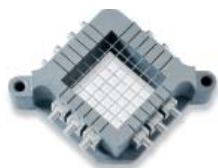

La grille à fromage est une condition requise pour la coupe précise et régulière des dés de fromage.



Râpe : l'accessoire pour la coupe de pommes de terre en tranches fines ou le râpage du fromage par exemple, accroît votre flexibilité.

Aperçu de vos avantages :

- Commande manuelle
- Haute performance de coupe grâce à une longue chambre de coupe (550 mm)
- Compression optimale des produits grâce à une précompression automatique
- Système de commande ergonomique à une main pour la fermeture des chambres de pré-remplissage
- Flexibilité grâce au choix entre la découpe continue ou cadencée
- Ergonomique sur toute la ligne, même lors du nettoyage
- Le système hydraulique dynamique DHS breveté réduit la charge calorifique de la machine. Il économise de l'énergie et prolonge la longévité des produits à trancher. La réduction de l'usure dans la machine grâce à ce système est en outre prouvée.

www.treif.com/france

SIEGE SOCIAL:

TREIF Maschinenbau GmbH
Südstraße 4
D-57641 Oberlahr
Tel. +49 2685 944 0
Fax +49 2685 1025
E-Mail: info@treif.com

NOTRE FILIALE:

TREIF S.A.R.L.
22, rue des Tuileries
F-67460 Souffelweyersheim
Tel. +33 3 8818 4018
Fax +33 3 8818 4019
E-Mail: info-france@treif.com

TREIF USA Inc.
230 Long Hill Cross Road
USA-Shelton CT 06484
Tel. +1 203 929 9930
Fax +1 203 929 9949
E-Mail: treifusa@treif.com

TREIF U.K. Ltd.
4 Europa Park
Croft Way Eastways
GB-Witham Essex CM 8 2FN
Tel. +44 1376 504060
Fax +44 1376 504070
E-Mail: info@treif.co.uk

TREIF en Belgique
Villalaan 21
B-9320 Aalst
Tel. +32 53 770813
Fax +32 53 789666
E-Mail: jo.luybaert@treif.com

TREIF China
TREIF Maschinenbau GmbH
Room 212, No. 188 Zhangyang Rd.
PRC-Shanghai, 200120 China
Tel. +86 21 5879 8255
Fax +86 21 5879 8256
E-Mail: treif.china@treif.com