



Découpe professionnelle en dés à un petit prix : la TWISTER basic



Une technologie de grille robuste est la condition fondamentale pour la grande puissance de la TWISTER basic.



Dés de goulache – un produit typique pour la TWISTER basic.

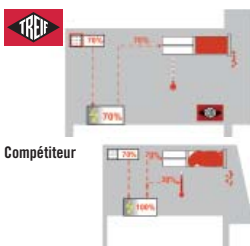

Grâce au système hydraulique breveté DHS, la conservation des produits à trancher est prolongée (plus faible dégagement de chaleur de la machine, la formation de bactéries est réduite).



La découpe de volaille en lamelles fait également partie du « domaine de compétence » de la machine.



Son installation est un jeu d'enfant, ce qui permet un gain de temps lors du nettoyage et du changement d'équipement comme les grilles où l'on peut se passer d'outils.



Avec une performance à l'heure de 2,0 t maximum (valeur maximale théorique), la machine est idéale pour l'artisanat et la moyenne industrie.

La cubeuse TWISTER basic est idéale pour tous ceux qui recherchent une solution rentable pour une qualité de coupe parfaite dans une classe de performance moyenne.



Le couteau transversal se déplace par mouvement radial. C'est uniquement ce mouvement qui permet l'utilisation pratique à une main.



La longueur de découpe peut être sélectionnée entre 0,5 et 32 mm.

La machine atteint en une heure une performance de 2 000 kg maximum (valeur maximale théorique), même en utilisation continue. Comme la chambre de coupe a été conçue en grandes dimensions avec 550 x 120 x 120 mm (L x l x h), la quantité de remplissage élevée est toujours garantie.

Des standards élevés

La TWISTER basic est une machine solide qui séduit par son équipement simple, mais convaincant simultanément par des standards élevés.

Indications techniques:

Rendement t/h (valeur maximale théorique)	2,0
Longueur maximale de coupe (mm)	0,5–32
Vitesse de coupe maxi. (tr/min) (Vitesse de rotation de lame fixe)	180
Dimension de la machine (mm)	
Longueur/Largeur/Hauteur (mm)	1.902/1.731/1.280
Puissance connectée (kW)	4,0
Jeu de grille (mm)	4/5/6/8/10/12/13/15/17/20/24/30/40/60
Poids (kg)	Environ 670
Accessoires spécifiques	En option

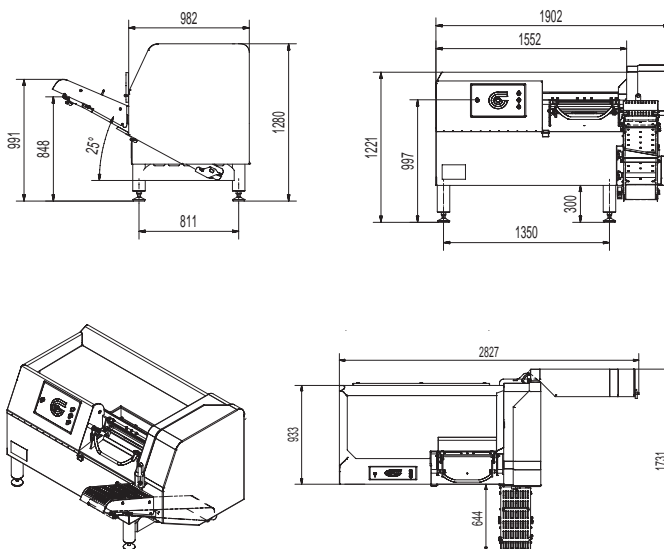

Canal de nettoyage pour un meilleur écoulement des liquides, par exemple du jus de viande, de l'eau de rinçage.

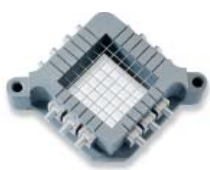

La grille à fromage est une condition requise pour la coupe précise et régulière des dés de fromage.



Commande simple.

Aperçu de vos avantages :

- Modèle de base de la famille TWISTER
- Flexibilité et grande puissance grâce au choix entre la découpe continue ou cadencée
- Qualité de coupe optimale grâce à l'AVS et DHS (brevet TREIF)
- Grille à contre-sens brevetée pour les produits sensibles (en option)
- Système de commande ergonomique à une main pour la fermeture des chambres de pré-remplissage
- Vérin d'hygiène : dispositif de prévention contre les souillures dans la chambre de coupe (en option)
- Une solution particulièrement rentable pour une qualité de coupe à la perfection dans une classe de performance moyenne

www.treif.com/france

SIEGE SOCIAL:

TREIF Maschinenbau GmbH
Südstraße 4
D-57641 Oberlahr
Tel. +49 2685 944 0
Fax +49 2685 1025
E-Mail: info@treif.com

NOTRE FILIALE:

TREIF S.A.R.L.
22, rue des Tuileries
F-67460 Souffelweyersheim
Tel. +33 3 8818 4018
Fax +33 3 8818 4019
E-Mail: info-france@treif.com

TREIF USA Inc.
230 Long Hill Cross Road
USA-Shelton CT 06484
Tel. +1 203 929 9930
Fax +1 203 929 9949
E-Mail: treifusa@treif.com

TREIF U.K. Ltd.
4 Europa Park
Croft Way Eastways
GB-Witham Essex CM 8 2FN
Tel. +44 1376 504060
Fax +44 1376 504070
E-Mail: info@treif.co.uk

TREIF en Belgique
Villalaan 21
B-9320 Aalst
Tel. +32 53 770813
Fax +32 53 789666
E-Mail: jo.luybaert@treif.com

TREIF China
TREIF Maschinenbau GmbH
Room 212, No. 188 Zhangyang Rd.
PRC-Shanghai, 200120 China
Tel. +86 21 5879 8255
Fax +86 21 5879 8256
E-Mail: treif.china@treif.com