



## Cubettatrice di fascia alta a costi contenuti: TWISTER basic



La tecnologia adottata per la realizzazione delle robuste griglie di taglio è alla base degli elevati standard produttivi della TWISTER basic.



Cubettato di carne: applicazione tipica per la TWISTER basic.

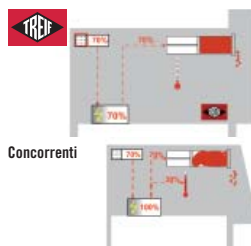

Grazie al sistema brevettato DHS il prodotto tagliato mantiene la propria freschezza più a lungo: la macchina lavora ad una temperatura di processo più bassa, limitando la proliferazione di batteri.



Taglio a strisce di carne di pollo: un'altra tipica lavorazione della macchina.



Griglie di taglio dotate di sistema „click&go“ per una agevole e rapida esecuzione delle operazioni di pulizia e montaggio.



Con una produzione oraria fino a 2,0 t (Valore teorico massimo), la cubettatrice è particolarmente indicata per laboratori artigianali e applicazioni di fascia media.



Il coperchio della camera di taglio dispone di guide ricurve che consentono all'operatore di richiuderlo con una sola mano.



Lo spessore del formato di taglio può essere selezionato da 0,5 a 32 mm.



La cubettatrice TWISTER basic è la soluzione ideale per chi ricerca una perfetta qualità di cubettato e tagli a strisce con prestazioni di fascia media.

In una sola ora la macchina è in grado di lavorare fino a 2.000 kg di prodotto in continuo (Valore teorico massimo). L'ampia camera di taglio ha dimensioni (L x W x H) 550 x 120 x 120 mm, offrendo un'elevata capacità di carico.

## Standard elevati

TWISTER basic è una macchina che colpisce per la semplicità dell'equipaggiamento nonostante offra elevati standard di resa e qualità.

### Specifiche tecniche:

Max prestazione t/h (Valore teorico massimo)	2,0
Lunghezza di taglio (mm)	0,5–32 (avanzamento spintore)
Massima velocità lama di taglio cicli/min. (velocità fissa)	180
Dimensioni (mm)	
L/W/H (mm)	1.902/1.731/1.280
Potenza (kW)	4,0
Sezioni griglie di taglio (mm)	4/5/6/8/10/12/13/15/17/20/24/30/40/60
Peso (kg)	Ca. 670
Accessori per prodotti specifici	Su richiesta

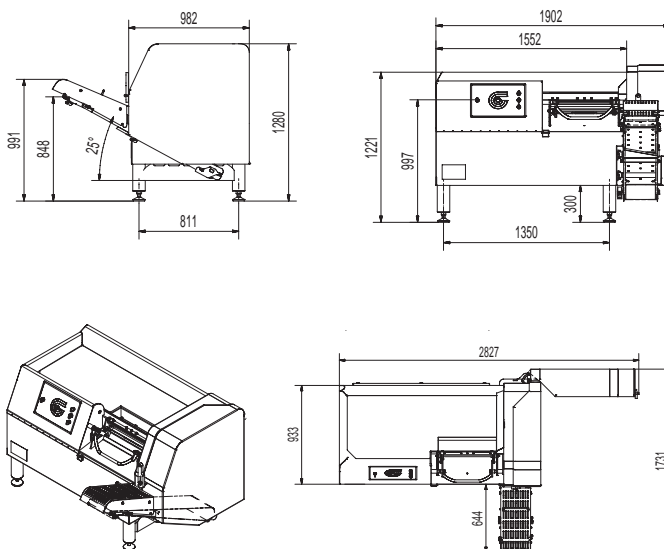

Canale di drenaggio liquidi utile, ad esempio, per lo scolo dei liquidi del prodotto oppure dell'acqua di risciacquo.

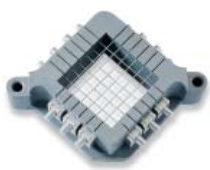

E' disponibile una speciale griglia per formaggio, necessaria per la lavorazione del cubettato con tagli netti e precisi.



Pannello di controllo dotato di semplici comandi di funzionamento e regolazione.

### I benefici a colpo d'occhio:

- Modello base della famiglia di cubettatrici TWISTER
- La macchina offre la possibilità di lavorare a passo oppure in continuo, garantendo flessibilità ed elevate prestazioni
- Efficienza e qualità di taglio grazie ai sistemi automatici AVS e DHS (DHS brevetto TREIF)
- Sistema di taglio brevettato a griglie contrapposte per prodotti particolarmente delicati
- Macchina ergonomica, con sistema di chiusura della camera di taglio ad una mano da parte dell'operatore
- Provvista cilindro igienico, per prevenire contaminazioni del prodotto all'interno della camera di taglio (optional)
- Soluzione con un eccezionale rapporto costi-benefici, oltre ad una qualità di lavorazione elevata per applicazioni di fascia media

[www.treif.com/italy](http://www.treif.com/italy)

#### SEDE CENTRALE:

**TREIF Maschinenbau GmbH**  
Südstraße 4  
D-57641 Oberlahr  
Tel. +49 2685 944 0  
Fax +49 2685 1025  
E-Mail: info@treif.com

#### LE NOSTRE SEDI:

**TREIF S.A.R.L.**  
22, rue des Tuileries  
F-67460 Souffelweyersheim  
Tel. +33 3 8818 4018  
Fax +33 3 8818 4019  
E-Mail: info-france@treif.com

**TREIF USA Inc.**  
230 Long Hill Cross Road  
USA-Shelton CT 06484  
Tel. +1 203 929 9930  
Fax +1 203 929 9949  
E-Mail: treifusa@treif.com

**TREIF U.K. Ltd.**  
4 Europa Park  
Croft Way Eastways  
GB-Witham Essex CM 8 2FN  
Tel. +44 1376 504060  
Fax +44 1376 504070  
E-Mail: info@treif.co.uk

**TREIF in Belgio**  
Villalaan 21  
B-9320 Aalst  
Tel. +32 53 770813  
Fax +32 53 789666  
E-Mail: jo.luypaert@treif.com

**TREIF China**  
TREIF Maschinenbau GmbH  
Room 212, No. 188 Zhangyang Rd.  
PRC-Shanghai, 200120 China  
Tel. +86 21 5879 8255  
Fax +86 21 5879 8256  
E-Mail: treif.china@treif.com