



## Профессиональная нарезка кубиками по низкой цене: TWISTER basic



Надежная технология режущих решеток - необходимое условие производительности TWISTER basic.



Кусочки гуляша – один из типичных продуктов для TWISTER basic.



Конкуренция

Благодаря запатентованной системе DHS (динамическая гидр. система, снижается тепловыделение машины, замедляется рост бактерий).



Нарезка мяса птицы брусками также входит в „круг задач“ этой машины.

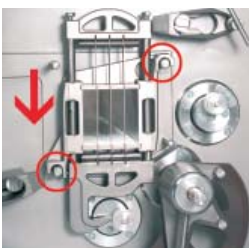

Установка производится необычайно легко, так что при чистке или переоснащении не теряется время: режущая решетка „Steck&Weg“ („Вставил - и готово“).



Перерабатывая в час до 2,0 т продукта, машина идеально подходит для малых и средних предприятий.



Режущая заслонка совершает криволинейное движение. Только таким образом достигается практичное обслуживание одной рукой.



Длина отрезки может выбираться в пределах от 0,5 до 32 мм.

TWISTER basic для нарезки кубиками и брусками является идеальным для каждого, кто ищет рентабельное решение для идеального качества нарезки в среднем классе производительности. Машина достигает в час производительности до 2.000 кг, и это при непрерывной работе. Поскольку резальная камера, имея размеры 550 x 120 x 120 мм (Д x Ш x В), сконструирована весьма просторной, всегда можно поддерживать высокую степень заполнения.

## Высокие стандарты

Резак TWISTER basic - солидная машина, подкупающая простотой оснащения и, вместе с тем, убедительная благодаря высоким стандартам.

### Технические характеристики:

Макс. производительность в т/ч (в зависимости от вида продукта и области применения)	2,0
Макс. длина отрезки (мм)	0,5–32
Макс. скорость вращения резака в минуту (фиксированная скорость вращения ножа)	180
Габаритные размеры корпуса (мм)	
Длина / ширина / высота (мм)	1.902 / 1.731 / 1.280
Потребляемая мощность (кВт)	4,0
Комплекты решеток (мм)	4/5/6/8/10/12/13/15/17/20/24/30/40/60
Вес (кг)	около 670
Принадлежности для конкретных продуктов	опционально

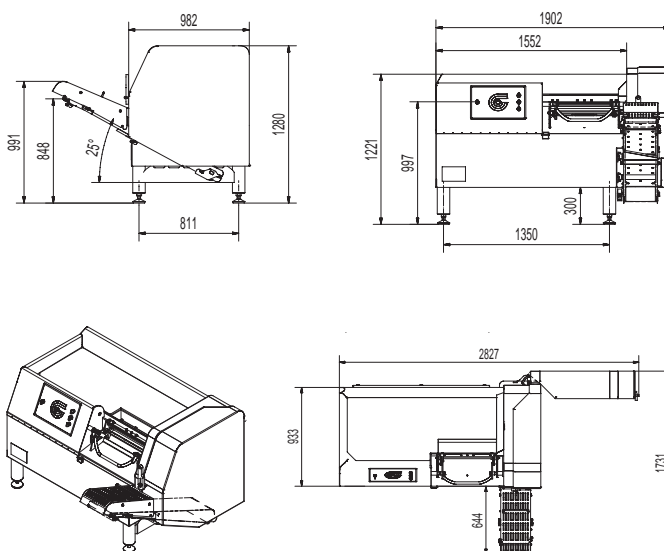

Очистительный канал обеспечивает лучший сток жидкостей, например, мясного сока, промывочной воды.

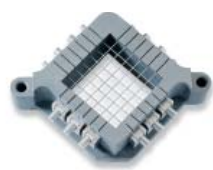

Решетка сырорезки - необходимое условие получения точных по размеру и правильных по форме сырных кубиков.



Простота в управлении.

### Основные достоинства:

- Базовая модель семейства TWISTER
- Гибкость и высокая производительность за счет выбора между непрерывным и циклическим резанием
- Высшее качество резания благодаря системам AVS и DHS (патент TREIF)
- Запатентованная режущая решетка со встречным движением ножей для переработки чувствительных продуктов (дополнительная комплектация)
- Эргономичная система обслуживания одной рукой при закрывании камеры предварительного заполнения
- Гигиеничный цилиндр: препятствует проникновению загрязнений внутрь режущей камеры (дополнительная комплектация)
- Особо рентабельное решение для идеального качества нарезки в среднем классе производительности

[www.treif.com/russia](http://www.treif.com/russia)

#### ШТАБ-КВАРТИРА:

TREIF Maschinenbau GmbH  
Südstraße 4  
D-57641 Oberlahr  
тел. +49 2685 944 0  
факс +49 2685 1025  
e-Mail: info@treif.com

#### ОТДЕЛЕНИЯ ФИРМЫ:

TREIF S.A.R.L.  
22, rue des Tuileries  
F-67460 Souffelweyersheim  
тел. +33 3 8818 4018  
факс +33 3 8818 4019  
e-Mail: info-france@treif.com

TREIF USA Inc.  
230 Long Hill Cross Road  
USA-Shelton CT 06484  
тел. +1 203 929 9930  
факс +1 203 929 9949  
e-Mail: treifusa@treif.com

TREIF U.K. Ltd.  
4 Europa Park  
Croft Way Eastways  
GB-Witham Essex CM 8 2FN  
тел. +44 1376 504060  
факс +44 1376 504070  
e-Mail: info@treif.co.uk

TREIF в Бельгии  
Villalaan 21  
B-9320 Aalst  
тел. +32 53 770813  
факс + 32 53 789666  
e-Mail: jo.luybaert@treif.com

TREIF China  
TREIF Maschinenbau GmbH  
Room 212, No. 188 Zhangyang Rd.  
PRC-Shanghai, 200120 China  
тел. +86 21 5879 8255  
факс +86 21 5879 8256  
e-Mail: treif.china@treif.com