

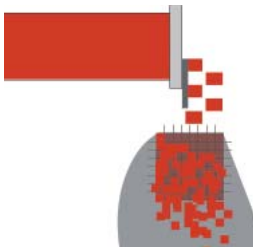

# Würfeln, Streifen schneiden, Raspeln – mit dem TWISTER



Das AVS (Automatisches Vorpess-System) ermöglicht eine optimale Formgenauigkeit der Würfel bzw. Streifen von Beginn an.



Gulasch-Würfel gehören selbstverständlich zum Schneidspektrum des TWISTERS.

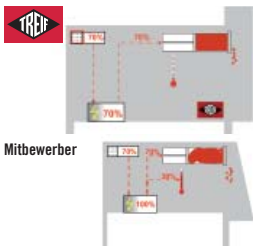

Durch das patentierte DHS (Dynamisches Hydraulik System) wird die Haltbarkeit der Schneidgüter verlängert (geringere Wärmeentwicklung der Maschine, weniger Bakterienbildung).



Gegarte Produkte wie hier Geflügel können ebenfalls problemlos geschnitten werden.



Der Trennschieber fährt mit einer Kurvenbewegung. Nur dadurch wird die praktische Ein-Hand-Bedienung möglich.



Der TWISTER ist sehr vielseitig. Die unterschiedlichen Schneidparameter lassen sich abspeichern (bis zu 50 Schneidprogramme).

Der Würfel- und Streifenschneider TWISTER erzielt in einer Stunde eine Schneidleistung von bis zu 3.500 kg – und das selbst bei Dauereinsatz.

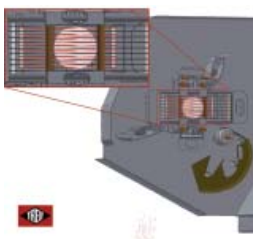

Exzellente Schneidergebnisse dank Gegenlaufgatter. Damit wird höchste Schnittgeometrie erzielt, welche zu exzellenten Schneidergebnissen führt, insbesondere bei empfindlichen Produkten wie gegartem Fleisch.



Der Würfel- und Streifenschneider schafft bis zu 3,5 t in einer Stunde. Die Messerdrehzahl ist individuell einstellbar.

Höchsten Belastungen ist er gewachsen, auch was die Beschickung angeht. TWISTER ist optional mit einem komfortablen und zuverlässigen Lift für E-Kisten ausgestattet. Das heißt für den Bediener: Endlich Schluss mit anstrengendem Bücken und schwerem, mühevollen Heben.

## Schonender Schnitt

Mit Hilfe des Gegenlaufgatters (optional) werden empfindliche Produkte wie gegartes Fleisch bzw. Geflügel schonend geschnitten und somit exzellente Schneidergebnisse erzielt.

### Technische Daten:

Leistung in t/h (abhängig von Produkt u. Anwendung)	3,5
Max. Abschnittlänge (mm)	1–50
Max. Abschneidemesserdrehzahl/Min.	300/400 (TWISTER G)
Gehäuseabmessungen (mm)	
Länge/Breite/Höhe mit Lift und Austrageband (mm)	1.900/1.800/1.280
Anschlusswert (kW)	4,5 (TWISTER G: 6,0)
Gattersätze (mm)	4/5/6/8/10/12/15/17/20/24/30/40/60/120
Gewicht mit Lift und Austrageband (kg)	Ca. 670
Produktspezifisches Zubehör	Optional

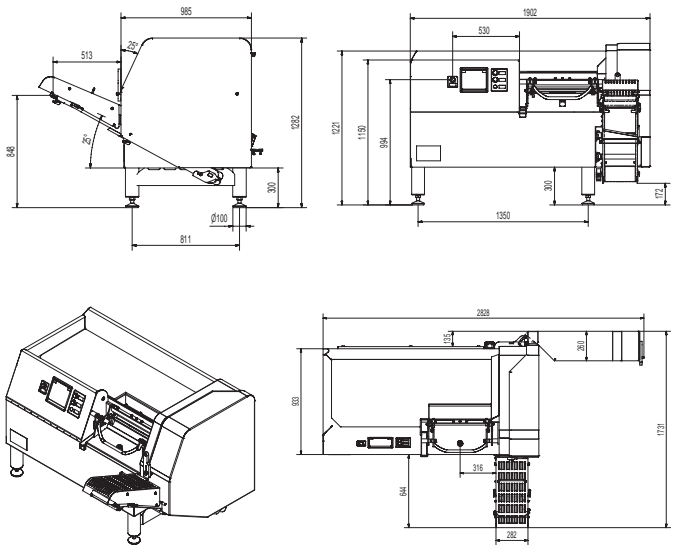

Reinigungs kanal für besseren Ablauf von Flüssigkeiten, z.B. Fleischsaft, Spülwasser.

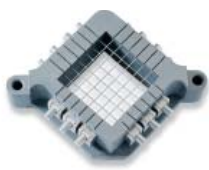

Das Käsegatter ist eine Voraussetzung für präzise, formgerechte Käsewürfel.



Der TWISTER kann auch mit Waage ausgestattet werden.

### Ihre Nutzen auf einen Blick:

- Halbautomatische Beschickung
- Flexibilität und Leistungsstärke durch Wahl zwischen kontinuierlichem und taktweisem Schneiden sowie durch individuell einstellbare Messerdrehzahl
- Optimale Produktkomprimierung durch automatische Vorpressung (AVS)
- Ergonomisches Ein-Hand-Bediensystem zum Verschließen der Vorfüllkammer
- Patentiertes Gegenlaufgatter für empfindliche Produkte (optional)
- Hygiene-Zylinder garantiert, dass Schneidgüter nicht mit Hydrauliköl in Berührung kommen (optional)

[www.treif.de](http://www.treif.de)

#### HAUPTSITZ:

TREIF Maschinenbau GmbH  
Südstraße 4  
D-57641 Oberlahr  
Tel. +49 2685 944 0  
Fax +49 2685 1025  
E-Mail: [info@treif.com](mailto:info@treif.com)

#### UNSERE STANDORTE:

TREIF S.A.R.L.  
22, rue des Tuileries  
F-67460 Souffelweyersheim  
Tel. +33 3 8818 4018  
Fax +33 3 8818 4019  
E-Mail: [info-france@treif.com](mailto:info-france@treif.com)

TREIF USA Inc.  
230 Long Hill Cross Road  
USA-Shelton CT 06484  
Tel. +1 203 929 9930  
Fax +1 203 929 9949  
E-Mail: [treifusa@treif.com](mailto:treifusa@treif.com)

TREIF U.K. Ltd.  
4 Europa Park  
Croft Way Eastways  
GB-Witham Essex CM 8 2FN  
Tel. +44 1376 504060  
Fax +44 1376 504070  
E-Mail: [info@treif.co.uk](mailto:info@treif.co.uk)

TREIF in Belgien  
Villalaan 21  
B-9320 Aalst  
Tel. +32 53 770813  
Fax +32 53 789666  
E-Mail: [jo.luypaert@treif.com](mailto:jo.luypaert@treif.com)

TREIF China  
TREIF Maschinenbau GmbH  
Room 212, No. 188 Zhangyang Rd.  
PRC-Shanghai, 200120 China  
Tel. +86 21 5879 8255  
Fax +86 21 5879 8256  
E-Mail: [treif.china@treif.com](mailto:treif.china@treif.com)