

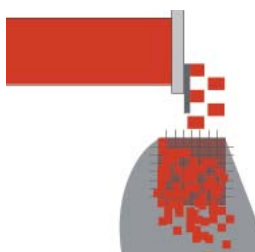

Cubettato, taglio a strisce e grattugiato: tutto questo con TWISTER



Il sistema AVS (Automatic Pre-Compression System) consente di controllare l'accuratezza del taglio fin dal primo ciclo di esecuzione.



Goulash e cubettato di carne in genere sono tipiche applicazioni per TWISTER.

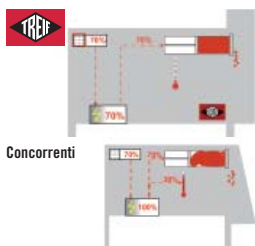

Grazie al sistema brevettato DHS il prodotto tagliato mantiene la propria freschezza più a lungo: la macchina lavora ad una temperatura di processo più bassa, limitando la proliferazione di batteri.



Prodotti cotti, quali il pollo come in figura, sono facilmente lavorati dalla TWISTER.



Il coperchio della camera di taglio dispone di guide ricurve che consentono all'operatore di richiuderlo con una sola mano.



La TWISTER è una macchina molto versatile. Tutti i parametri di lavorazione possono essere salvati in una memoria capace di 50 programmi.

In una sola ora la macchina è in grado di lavorare fino a 3.500 kg di prodotto in continuo (Valore teorico massimo).

Macchina molto robusta, può essere equipaggiata con sollevatore per contenitori E-BOXE per agevolare l'operatore durante il carico del prodotto.

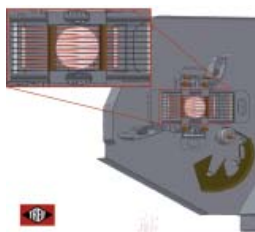

Eccellenti risultati grazie al sistema di taglio a griglie contrapposte. Prestazioni elevate per tutte le applicazioni, in particolare modo per i prodotti delicati quali la carne cotta.



Cubettato e tagli a strisce possono raggiungere rese produttive di 3,5 t in una sola ora di lavorazione (Valore teorico massimo). La velocità del coltello di taglio può essere adattata per ciascuna applicazione.

Tagli delicati

Grazie alla griglia a lame contrapposte (optional), la TWISTER risulta particolarmente indicata per la lavorazione di prodotti delicati quali le carni cotte e il pollame, con eccellenti risultati di taglio.

Specifiche tecniche:

Max prestazione t/h (Valore teorico massimo)	3,5
Spessore di taglio (mm)	1-50
Massima velocità lama di taglio (TWISTER G: 400 cicli/min.)	300/400 cicli/min.
Dimensioni (mm)	
L/W/H con elevatore e nastro per la fuoriuscita (mm)	1.900/1.800/1.280
Potenza (kW)	4,5 (TWISTER G: 6,0)
Sezioni griglie di taglio (mm)	4/5/6/8/10/12/15/17/20/24/30/40/60/120
Peso con elevatore e nastro per la fuoriuscita (kg)	Ca. 670
Accessori per prodotti specifici	Su richiesta

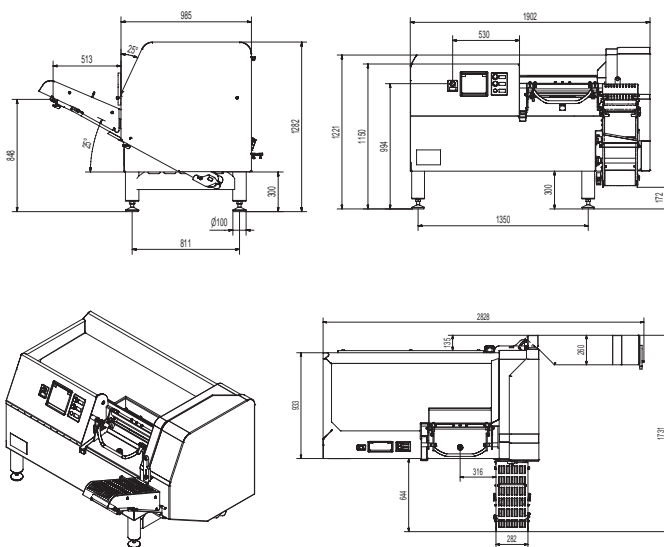

Canale di drenaggio utile, ad esempio, per lo scolo dei liquidi del prodotto oppure dell'acqua di risciacquo.

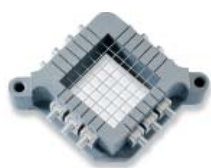

E' disponibile una speciale griglia per formaggio, necessaria per la lavorazione del cubettato con tagli netti e precisi.



La TWISTER basic può essere integrata anche con bilancia per il controllo peso (optional).

I benefici a colpo d'occhio:

- Carico semi-automatico del prodotto
- La macchina offre la possibilità di lavorare a passo oppure in continuo, garantendo flessibilità ed elevate prestazioni. La velocità del gruppo di taglio può essere regolato adattandolo alle diverse applicazioni
- Ottima compattezza del prodotto con il sistema automatico di pre-compressione (AVS)
- Macchina ergonomica, con sistema di chiusura della camera di taglio ad una mano da parte dell'operatore; dimensioni della camera: 550 x 120 x 120 mm (lunghezza x larghezza x altezza)
- Sistema di taglio brevettato a griglie contrapposte per prodotti particolarmente delicati (optional)
- Provvista cilindro igienico, per prevenire contaminazioni del prodotto all'interno della camera di taglio (optional)

www.treif.com/italy

SEDE CENTRALE:

TREIF Maschinenbau GmbH
Südstraße 4
D-57641 Oberlahr
Tel. +49 2685 944 0
Fax +49 2685 1025
E-Mail: info@treif.com

LE NOSTRE SEDI:

TREIF S.A.R.L.
22, rue des Tuileries
F-67460 Souffelweyersheim
Tel. +33 3 8818 4018
Fax +33 3 8818 4019
E-Mail: info-france@treif.com

TREIF USA Inc.
230 Long Hill Cross Road
USA-Shelton CT 06484
Tel. +1 203 929 9930
Fax +1 203 929 9949
E-Mail: treifusa@treif.com

TREIF U.K. Ltd.
4 Europa Park
Croft Way Eastways
GB-Witham Essex CM 8 2FN
Tel. +44 1376 504060
Fax +44 1376 504070
E-Mail: info@treif.co.uk

TREIF in Belgio
Villalaan 21
B-9320 Aalst
Tel. +32 53 770813
Fax +32 53 789666
E-Mail: jo.luybaert@treif.com

TREIF China
TREIF Maschinenbau GmbH
Room 212, No. 188 Zhangyang Rd.
PRC-Shanghai, 200120 China
Tel. +86 21 5879 8255
Fax +86 21 5879 8256
E-Mail: treif.china@treif.com